

SOPROGAZ^{SA}

Auer

devient

 **intuis**

PLUS DE CONFORT, MOINS D'ÉNERGIE.



NOS POMPES
À CHALEUR HRC⁷⁰

NOS POMPES À CHALEUR HRC⁷⁰ ET LEURS PILOTES

Née en 2009, la gamme HRC⁷⁰ est la pionnière des PAC au propane (R290), un gaz ayant un impact drastiquement réduit sur l'effet de serre.

Avec sa technologie éprouvée, c'est la solution fiable et robuste de tous les chantiers haute température nécessitant de la puissance.

Celle-ci est équipée de 2 compresseurs à haut rendement pour une modulation de puissance.

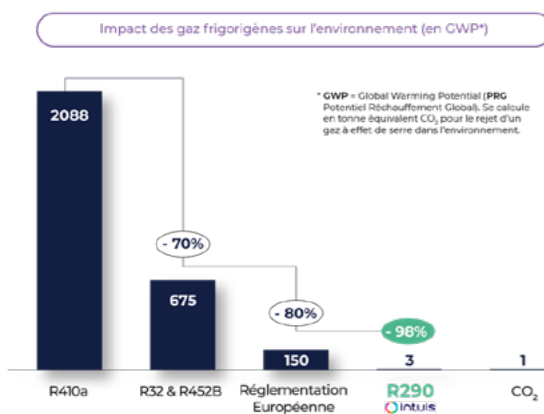

Technologie		
Température max de sortie d'eau (hors appoint)		
Fluide frigorigène		
Puissance maximum des pompes à chaleur		
Type d'appoint/Puissance		
Configuration	Chauffage	1 circuit
		2 circuits
	ECS	Intégrée
		Déportée ⁽¹⁾
Classe énergétique jusqu'à		35°C / 55°C
SCOP jusqu'à		35°C / 55°C
Rendement saisonnier ETAS (η_s) jusqu'à		35°C / 55°C
Désignation Application	Neuf	Individuel
		Collectif
	Rénovation	Individuel
		Collectif
Émetteurs		Plancher / Plafond ⁽⁶⁾
		Radiateurs

Gamme HRC ⁷⁰			
Pilote PREMIUM+	Pilote PREMIUM+ 2S/170L	Pilote Z1 MONOPAC	Pilote Z1 CASCADE
Monobloc à puissance étagée			
70°C			
R290			
Monophasé : 17kW Triphasé : 17/20/25kW	Monophasé : 17kW Triphasé : 17/20/25kW	Triphasé : 32/40kW	Triphasé : 40/50/64/75/96kW
Électrique 6kW étagé mono / tri ou chaudière (non fournie)	Électrique 6kW étagé mono / tri ou chaudière (non fournie)	Électrique 6kW étagé mono / tri (option) et/ou chaudière (non fournie)	Électrique 6kW étagé mono / tri (option) et/ou chaudière (non fournie)
✓	✓	✓	✓
Option intégrable	Option	Option	Option ⁽¹⁾
-	-	-	-
✓	170L de série	✓	✓
A ⁺⁺ / A ^{++ (2)}	A ⁺⁺ / A ^{++ (2)}	A ⁺⁺ / A ^{++ (3)}	A ⁺⁺ / A ^{++ (3)}
4,18 ⁽⁴⁾ / 3,3 ⁽⁴⁾	4,18 ⁽⁴⁾ / 3,3 ⁽⁴⁾	3,85 ⁽⁴⁾ / 3,09 ⁽⁴⁾	3,85 ⁽⁵⁾ / 3,09 ⁽⁵⁾
165% / 125% ⁽²⁾	165% / 125% ⁽²⁾	153% / 127% ⁽³⁾	164% / 129% ⁽⁴⁾
✓	✓	✓	✓
-	-	✓	✓
✓	✓	✓	✓
-	-	✓	✓
✓	✓	✓	✓
✓	✓	✓	✓

(1) Voir catalogue (2) Avec HRC⁷⁰ 17 tri (3) Avec HRC⁷⁰ 40 V tri (4) Avec HRC⁷⁰ 20 tri (5) Avec HRC⁷⁰ 32 tri (6) Avec accessoires recommandés.

PRÉSENTATION DE NOS POMPES À CHALEUR HRC⁷⁰

Pompes à chaleur Air/Eau monobloc haute température 70°C, à modulation jusqu'à 3 niveaux de puissance.



Émission sonore de l'unité extérieure de 17kW

Les diagrammes ci-contre montrent la pression acoustique à 5 m +7°C / 45°C
Mesures en directivité 4.

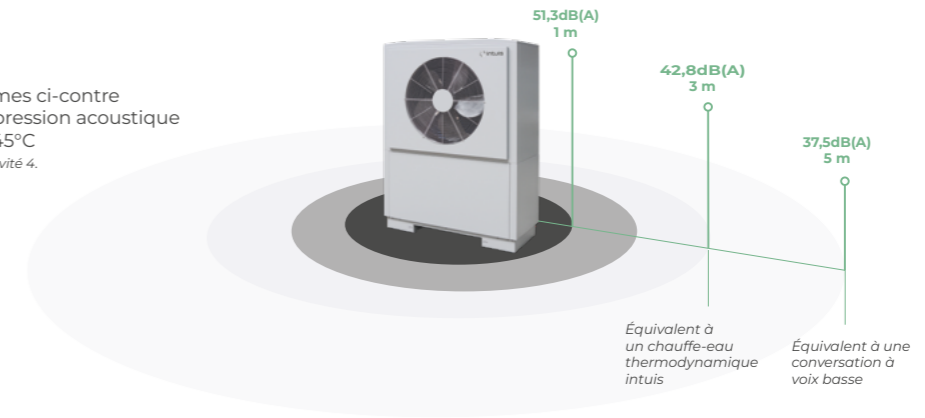

Les avantages pour le professionnel



Conception

- Le monobloc facilite l'installation.
- Nos pompes à chaleur sont disponibles en monophasé et triphasé, selon les modèles.
- Tous les composants sont accessibles rapidement.



Performances

- Haut Rapport de Compression pour 2 ou 3 niveaux de puissance⁽¹⁾.
- La combinaison innovante de 2 compresseurs à haut rendement permet de toujours ajuster l'offre à la demande.
- Large gamme de puissance de 17 à 40kW et installation en cascade jusqu'à 96kW.
- La haute température (jusqu'à 70°C) rendue possible

grâce au fluide R290, assure le chauffage dans toutes les configurations ainsi que les cycles antilégionellose sans appoint pour la production d'ECS.



Confort & durabilité

- Fabrication robuste avec structure en panneaux acier anticorrosion et protection anti-UV, échangeur tout inox et évaporateur avec traitement anticorrosion.



Economies

- Le fonctionnement se fait avec ou sans appoint (gaz, électricité...) selon les configurations d'installation.

Les avantages pour vos clients



Conception

- Conception, développement et fabrication en France, le savoir-faire français au sein des usines implantées sur notre territoire.
- Nos pompes à chaleur répondent à tous les besoins de chauffage et eau chaude sanitaire.



Destination

- Les PAC HRC⁷⁰ conviennent aux logements individuels, collectifs, au tertiaire et aux applications industrielles.
- Elles s'adaptent à tous les émetteurs, s'installent en remplacement d'une ancienne chaudière et ne nécessitent pas le remplacement des radiateurs haute température en place.



Performances

- Nos PAC fonctionnent en thermodynamique jusqu'à -20°C d'air extérieur.



Confort & durabilité

- Le montage des pompes à chaleur se fait sur des plots vibratiles et le compartiment du compresseur est isolé phoniquement afin d'éviter les répercussions sonores.
- Solution pilotable à distance avec l'application Tydom pour une gestion d'ambiance personnalisée.



Environnement

- Le R290 utilisé dans nos PAC est un gaz non fluoré à faible impact environnemental (PRG=3).



Economies

- Nos PAC sont éligibles aux aides financières ainsi qu'à la prime EDF.
- Le COP élevé permet d'effectuer davantage d'économies d'énergie.

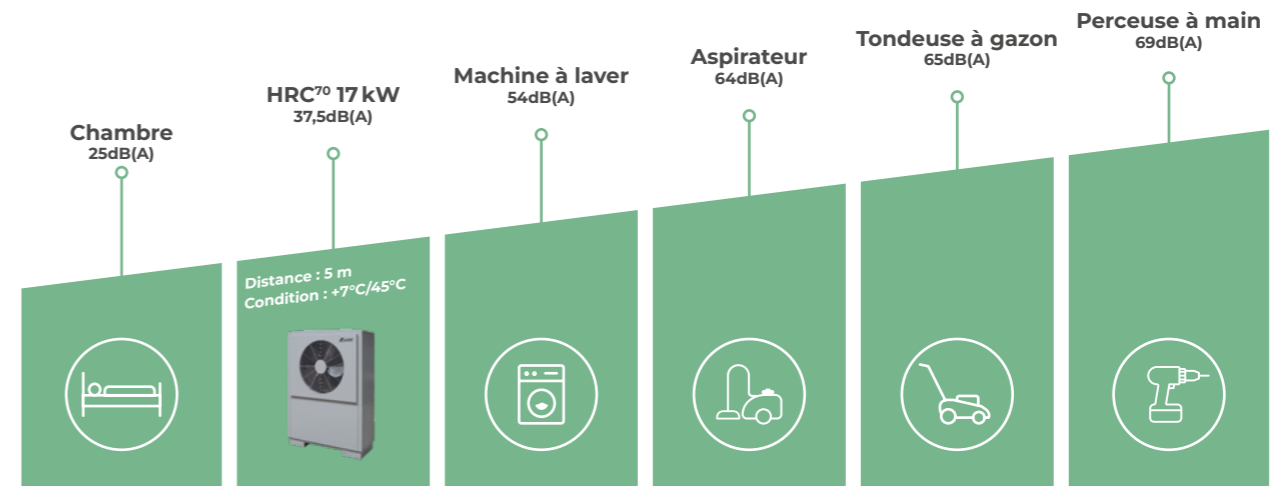

Fonctionnement des compresseurs de la PAC selon les conditions extérieures

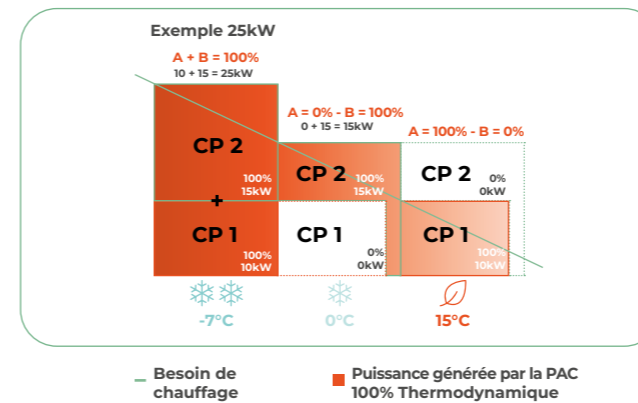

- En mi-saison, HRC⁷⁰ ajuste sa puissance et sa température de façon optimale.
- En plein hiver, HRC⁷⁰ délivre sa pleine puissance à haute température pour assurer le confort.



Schéma d'une HRC⁷⁰

- Ventilateur de grand diamètre à faible vitesse avec pales aérodynamiques et moteur très basse consommation
- Coffret électrique de raccordement facile d'accès fiable et simple à utiliser
- Quatre pieds amortisseurs réglables
- 2 compresseurs spiro-orbitaux

(1) Deux niveaux de puissance pour les 20kW.

COMPRENDRE LES DIFFÉRENTS PILOTES

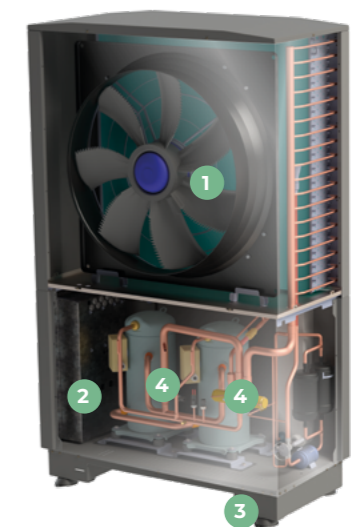
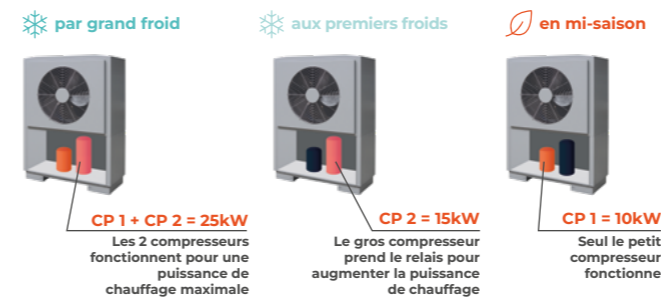
Compatibilité pilotes et PAC HRC⁷⁰

		HRC ⁷⁰ 17kW / 20kW / 25kW	HRC ⁷⁰ 32kW et 40kW	HRC ⁷⁰ 40kW / 50kW / 64kW / 75kW / 96kW
Pilotes Fonctionnalités Hors module hydraulique Thorix qui permet de couvrir plus de circuits Atouts Kit de liaison hydraulique inclus				
Premium+	Assure de série : Chauffage 1 circuit et raccordement chaudière. Assure avec option kit : Chauffage 2 circuits ou chauffage 1 circuit et ECS déportée.	Destination : Maisons en rénovation. Raccordement chaudière existante pour relève. Appoint 6kW étagé conforme aux exigences. Kit optionnel à maintenir pour 2 ^{ème} circuit.	17kW mono Etas* : A++/A++ / 151%/125% 17kW tri Etas* : A++/A++ / 165%/125% 20kW tri Etas* : A++/A++ / 164%/129% 25kW tri Etas* : A++/A++ / 150%/119%	-
Premium+ 2S/170L	Assure de série : Chauffage 1 circuit et raccordement chaudière. Circuit ECS déportée inclus avec une cuve de 170L.	Destination : Maison en rénovation. Raccordement chaudière existante pour relève. Appoint 6kW étagé conforme aux exigences.	17kW mono Etas* : A++/A++ / 151%/125% 17kW tri Etas* : A++/A++ / 165%/125% 20kW tri Etas* : A++/A++ / 164%/129% 25kW tri Etas* : A++/A++ / 150%/119%	-
Z1 Monopac	Assure de série : Un circuit chauffage ou ECS et en option jusqu'à 3 circuits supplémentaires à même température ou 1 circuit à température distincte (selon configuration).	Multifonction géant : circuits de chauffage, préparateurs ECS et appoint chaudière.	32kW Etas* : A++/A+ / 151%/121% 40kW Etas* : A++/A++ / 153%/127%	-
Z1 Cascade	Assure : Jusqu'à 4 circuits à température identique ou 2 circuits à température distincte.	Multifonction géant : circuits de chauffage, préparateurs ECS et appoint chaudière.	40kW Etas* : A++/A++ / 164%/129% 50kW et 75 kW Etas* : A++/A+ / 150%/119% 64kW et 96kW Etas* : 35/55°C A++/A+ / 151%/121%	-

* Etas calculée sur un régime 35°C/55°C.

RAPPELS SUR LES ÉTAPES À SUIVRE LORS D'UN CHANTIER

Vous avez étudié la faisabilité du projet, déterminé le matériel adéquat, généré une note de dimension grâce à l'outil DimoPAC, voici quelques étapes supplémentaires.



1 - Demander les aides financières⁽¹⁾

Accompagnez vos clients dans leurs démarches et conseillez-les sur les aides adaptées à leur projet. Découvrez les aides financières pour la rénovation énergétique (accessibles sous conditions de revenus) sur le site : france-renov.gouv.fr/aides/simulation/



2 - Procéder à l'installation

N'oubliez pas que la qualité du circuit hydraulique est primordiale. Le débouage et le traitement sont des solutions efficaces qui protègent l'installation et la rendent plus performante. D'autres règles élémentaires doivent être suivies : le positionnement des filtres, d'un pot à boues, d'un point de piquage de prélèvement, d'un vase d'expansion correctement dimensionné, des purgeurs en points hauts... La purge du circuit est une étape clé lors de l'installation, mais son entretien sur le long terme est indispensable.



Découvrez une vidéo présentant un exemple de projet de rénovation.



3 - Renvoyer les bons de garantie

Une fois l'installation réalisée, il faut impérativement renvoyer les bons de garantie des matériels installés. Celle-ci vous permet de déclencher la garantie à la date de l'installation et de pouvoir profiter, si vous y avez souscrit, à notre programme de fidélité⁽²⁾.



4 - Mettre en fonctionnement

Vous pouvez à présent mettre en fonctionnement l'équipement puis procéder à la **Mise En Service**. Si vous faites appel à une Station Technique Agréée par la marque, vous bénéficiez d'une extension de garantie supplémentaire de 5 ans pour toutes les pièces et la main d'œuvre offerte sur la première année. La conformité reconnue par nos services ainsi que le respect du protocole d'entretien de nos produits sont garants de cette extension. Tous les documents doivent être renvoyés au service technique [intuis \(sav@groupe-intuis.fr\)](mailto:intuis(sav@groupe-intuis.fr)). Afin de vous accompagner dans cette démarche de maintenance et d'entretien, les notices ainsi que des fiches d'entretien vous aideront à opérer dans les meilleures conditions afin de garantir à l'utilisateur, un confort optimal.

(1) Concerne la France métropolitaine uniquement. (2) Le programme de fidélité concerne la France métropolitaine uniquement.

HRC⁷⁰ PREMIUM+

Idéal en rénovation avec de nombreuses possibilités de raccordement hydraulique.



Schéma de principe des solutions (1) : HRC⁷⁰ PREMIUM+

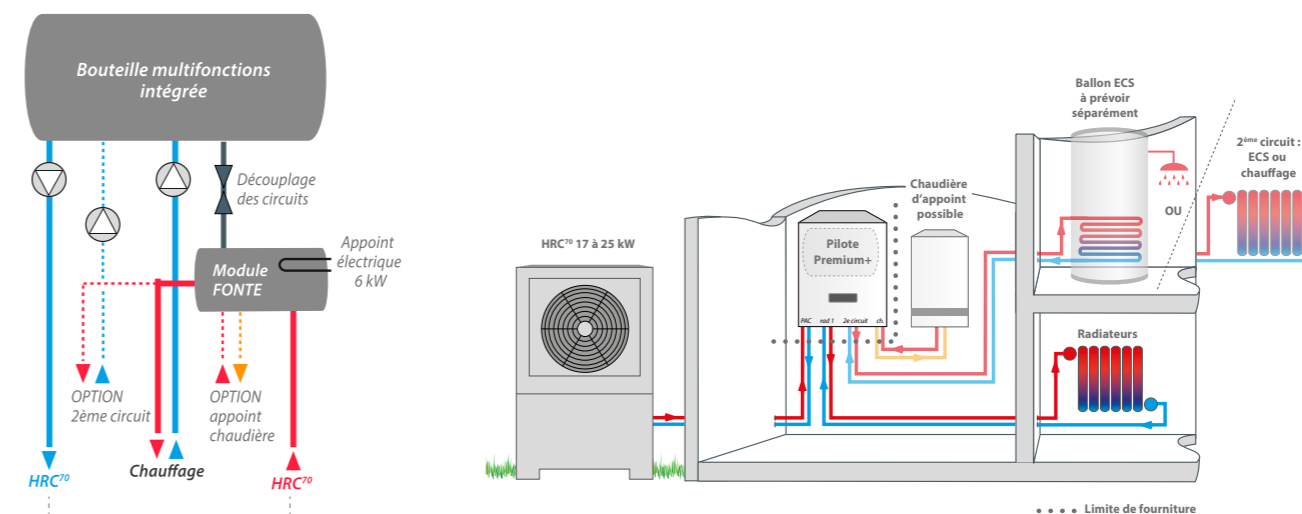

(1) Se reporter aux notices pour la géométrie des raccordements.

Les avantages pour le professionnel

Conception

- Le kit comprend la PAC, le pilote, la liaison hydraulique avec filtres et 2 durites (1,50m).
- Solution hybridable avec chaudière.

Performances

- COP normatif jusqu'à 4,6⁽¹⁾.
- Large gamme de puissance allant de 17 à 25kW.
- La haute température (jusqu'à 70°C) rendue possible grâce au fluide R290, assure le chauffage dans toutes les configurations ainsi que les cycles antilégionellose.

Confort & durabilité

- Fabrication robuste avec structure en panneaux acier anticorrosion et protection anti-UV, échangeur tout inox et évaporateur avec traitement anticorrosion.
- L'appoint électrique de 6kW étagé (2, 4, 6kW) mono ou tri est intégré.

Economies

- Le fonctionnement se fait avec ou sans appoint (gaz, électricité...) selon les configurations d'installation.

Les avantages pour vos clients

Conception

- Conception, développement et fabrication en France, le savoir-faire français allié à des usines implantées sur notre territoire.
- Le pilote Premium+ répond à tous les besoins de chauffage et d'eau chaude dépotée.

Destination

- Solution idéale pour la maison de maître ancienne, pour les projets de rénovation ainsi que pour le tertiaire et les applications industrielles.
- S'installe en remplacement ou en accompagnement d'une ancienne chaudière sans remplacement des radiateurs haute température en place.

Performances

- Nos PAC fonctionnent en thermodynamique jusqu'à -20°C d'air extérieur.

Confort & durabilité

- Solution pilotable à distance avec l'application Tydom pour une gestion d'ambiance personnalisée.
- Sa conception minutieuse lui permet une émission sonore très faible (voir schéma p.5).
- Les circuits sont indépendants pour une durée de vie prolongée.

Environnement

- Le R290 utilisé dans nos PAC est un gaz non fluoré à faible impact environnemental (PRG=3).

Economies

- Nos PAC sont éligibles aux aides financières ainsi qu'à la prime EDF.
- Le COP élevé permet d'effectuer davantage d'économies d'énergie.



Schéma du pilote PREMIUM+

- 1 Circulateur chauffage
- 2 Bouteille multifonctions 38L isolée
- 3 Soupape de sécurité
- 4 Capteur de pression
- 5 Module de distribution hydraulique en fonte
- 6 Purgeur d'air
- 7 Circulateur PAC
- 8 Appoint électrique 6kW étagé

HRC⁷⁰ - Installations domestiques de 17 à 25kW

Désignation	Référence	Puissance calorifique Maxi à -7°/65°C	Classe énergétique & ETAS 35°/55°C
HRC⁷⁰ / PREMIUM			
HRC ⁷⁰ 17kW /3 mono Premium+*	151431	12kW	A**/A** 151%/125%
HRC ⁷⁰ 17kW /3 tri Premium+*	151436	12kW	A**/A** 165%/125%
HRC ⁷⁰ 20kW /3 tri Premium+*	151446	14.5kW	A**/A** 164%/129%
HRC ⁷⁰ 25kW /3 tri Premium+*	151451	17.5kW	A**/A** 150%/119%

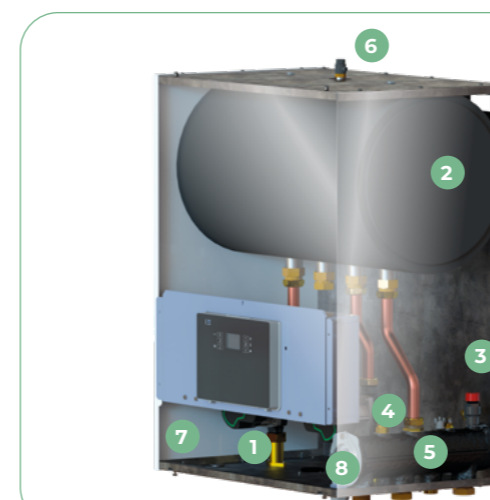
* Le pilote est équipé pour raccorder hydrauliquement une chaudière. Le pilote assure le contrôle thermostatique de la chaudière moyennant une liaison filaire non fournie.

NB : Les ensembles sont livrés avec une sonde extérieure de série. Cela permet d'obtenir + 1,5% sur la valeur ETAS.

(1) Selon modèles.

HRC⁷⁰ PREMIUM+ 2S/170L

Solution double service clé en main, chauffage et ECS déportée pour plus de modularité.



Les avantages pour le professionnel

Conception

- Le kit comprend la PAC, le pilote, la liaison hydraulique avec filtres et 2 durites (1,50m).
- Le pilote à double circulateurs intégré est modulable et pratique à installer.
- Solution hybridable avec chaudière.

Performances

- COP normatif jusqu'à 4,6⁽¹⁾.
- Large gamme de puissance allant de 17 à 25kW.
- La haute température (jusqu'à 70°C) rendue possible grâce au fluide R290, assure le chauffage dans toutes les configurations ainsi que les cycles antilégionellose.

Confort & durabilité

- Fabrication robuste avec structure en panneaux acier anticorrosion et protection anti-UV, échangeur tout inox et évaporateur avec traitement anticorrosion.
- L'appoint électrique de 6kW étagé (2, 4, 6kW) mono ou tri est intégré.

Economies

- Le fonctionnement se fait avec ou sans appoint (gaz, électricité...) selon les configurations d'installation.

Les avantages pour vos clients

Conception

- Conception, développement et fabrication en France, le savoir-faire français allié à des usines implantées sur notre territoire.
- Le pilote Premium+ 2S/170L répond à tous les besoins de chauffage et d'eau chaude déportée.

Destination

- Solution idéale pour un projet neuf avec chauffage à basse température (plancher ou plafond chauffant, radiateurs basse température) ou radiateurs haute température en rénovation.
- S'installe en remplacement ou en accompagnement d'une ancienne chaudière sans remplacement des radiateurs haute température en place.

Performances

- Nos PAC fonctionnent en thermodynamique jusqu'à -20°C d'air extérieur.

Confort & durabilité

- Solution pilotable à distance avec l'application Tydom pour une gestion d'ambiance personnalisée.
- Sa conception minutieuse lui permet une émission sonore très faible (voir schéma p.5).
- Les circuits sont indépendants pour une durée de vie prolongée.

Environnement

- Le R290 utilisé dans nos PAC est un gaz non fluoré à faible impact environnemental (PRG=3).

Economies

- Nos PAC sont éligibles aux aides financières ainsi qu'à la prime EDF.
- Le COP élevé permet d'effectuer davantage d'économies d'énergie.

Schéma de principe des solutions⁽¹⁾ : HRC⁷⁰ PREMIUM+ 2S/170L

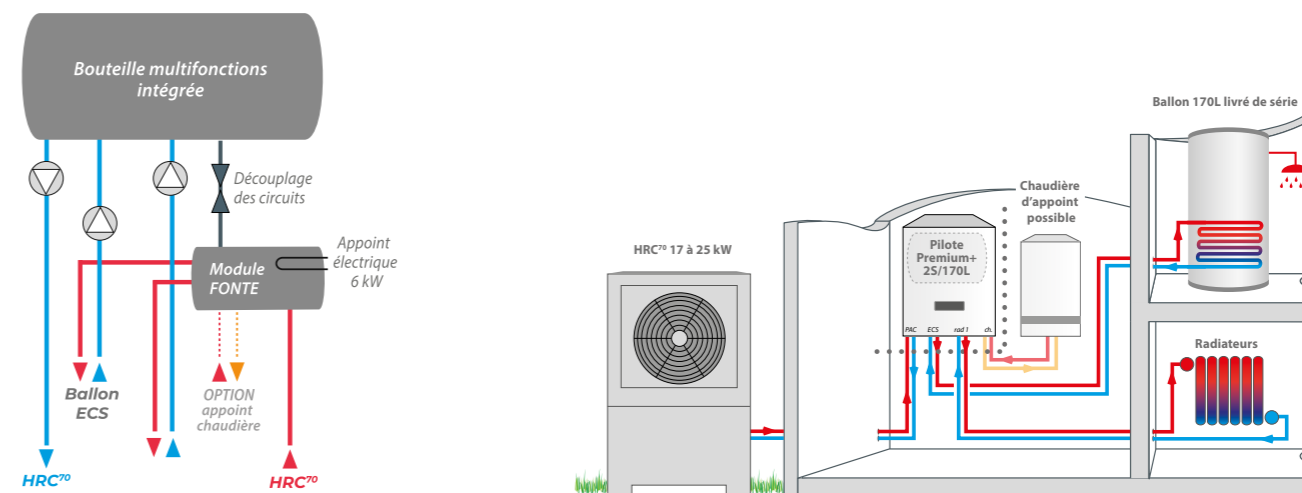

(1) Se reporter aux notices pour la géométrie des raccords.



Schéma du pilote PREMIUM+

- 1 Circulateur chauffage
- 2 Circulateur ECS
- 3 Bouteille multifonction 38L isolée
- 4 Soupape de sécurité
- 5 Capteur de pression
- 6 Module de distribution hydraulique en fonte
- 7 Purgeur d'air
- 8 Circulateur PAC
- 9 Appoint électrique 6kW étagé

HRC⁷⁰ - installations domestiques de 17 à 25kW

Désignation	Référence	Puissance calorifique Maxi à -7°/65°C	Classe énergétique & ETAS 35°/55°C
HRC⁷⁰ - PREMIUM+ 2S / 170L			
HRC ⁷⁰ 17kW /3 mono PREMIUM+ 2S / 170L	151412	12kW	A**/A** 151%/125%
HRC ⁷⁰ 17kW /3 tri PREMIUM+ 2S / 170L	151413	12kW	A**/A** 165%/125%
HRC ⁷⁰ 20kW /3 tri PREMIUM+ 2S / 170L	151419	14.5kW	A**/A** 164%/129%
HRC ⁷⁰ 25kW /3 tri PREMIUM+ 2S / 170L	151458	17.5kW	A**/A** 150%/119%

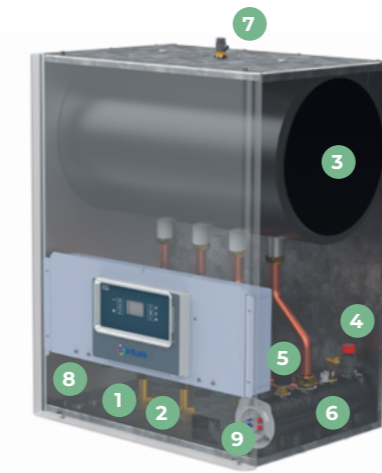
NB : Les ensembles sont livrés avec une sonde extérieure de série. Cela permet d'obtenir + 1,5% sur la valeur ETAS.

(1) Selon modèles.

HRC⁷⁰ Z1 MONOPAC

Multifonction, multi-raccord hydraulique, un pilote pour toutes les applications gérant les puissances intermédiaires.



Les avantages pour le professionnel

Conception

- De nombreuses possibilités de raccordement hydraulique pour gérer plusieurs circuits (chauffage, préparateur ECS et appoint chaudière). Le pré-raccordement est intégré et le raccordement électrique est intuitif.
- Solution hybridable avec chaudière.

Performances

- COP normatif jusqu'à 4,6⁽¹⁾.
- Gamme de puissance de 32 et 40kW.
- La haute température (jusqu'à 70°C) rendue possible grâce au fluide R290, assure le chauffage dans toutes les configurations ainsi que les cycles antilégionneuse.

Confort & durabilité

- Fabrication robuste avec structure en panneaux acier anticorrosion et protection anti-UV, échangeur tout inox et évaporateur avec traitement anticorrosion.
- L'appoint électrique de 6kW étagé (2, 4, 6kW) mono ou tri est disponible en option.
- Découplage hydraulique du circuit PAC et chauffage.
- Bouteille de découplage multifonctions 78L pour une multitude de configurations d'installation.

Economies

- Le fonctionnement se fait avec ou sans appoint (gaz, électricité...) selon les configurations d'installation.

Les avantages pour vos clients

Conception

- Conception, développement et fabrication en France, le savoir-faire français allié à des usines implantées sur notre territoire.
- Solution répondant à tous les besoins de chauffage et d'eau chaude déportée.

Destination

- Solution idéale pour un projet neuf avec chauffage à basse température (plancher ou plafond chauffant, radiateurs basse température) ou radiateurs haute température en rénovation.
- S'installe en remplacement ou en accompagnement d'une ancienne chaudière sans remplacement des radiateurs haute température en place.

Performances

- Nos PAC fonctionnent en thermodynamique jusqu'à -20°C d'air extérieur.

Confort & durabilité

- Solution pilotable à distance avec l'application Tydom pour une gestion d'ambiance personnalisée.
- Sa conception minutieuse lui permet une émission sonore très faible (voir schéma p.5).
- Les circuits sont indépendants pour une durée de vie prolongée.

Environnement

- Le R290 utilisé dans nos PAC est un gaz non fluoré à faible impact environnemental (PRG=3).

Economies

- Nos PAC sont éligibles aux aides financières ainsi qu'à la prime EDF.
- Le COP élevé permet une réduction de l'abonnement au compteur.

Schéma de principe des solutions ⁽¹⁾ : HRC⁷⁰ pilote Z1

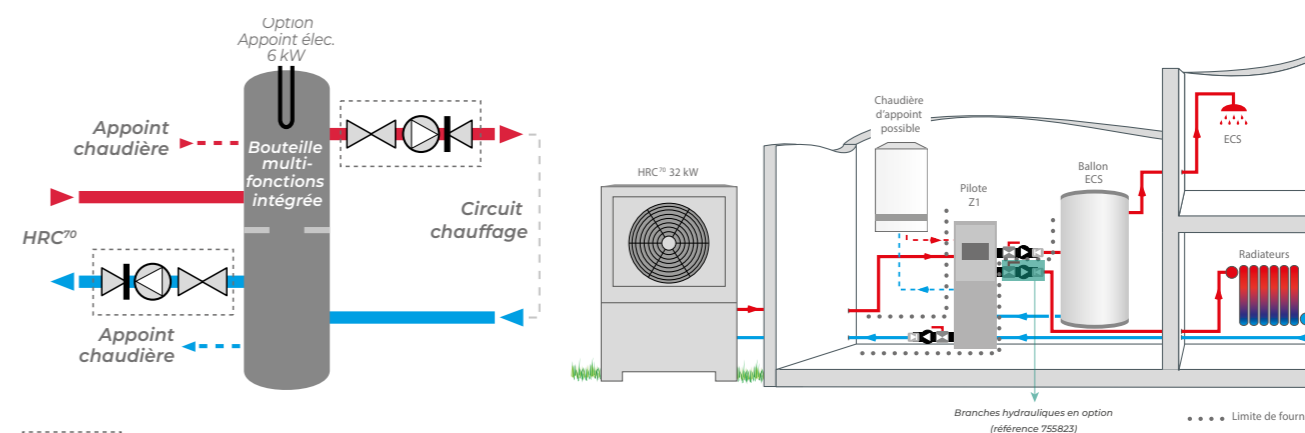

..... Livré de série, non monté

(1) Se reporter aux notices pour la géométrie des raccords.



Schéma d'un pilote Z1

- 1 Clapet anti retour
- 2 Circulateur PAC
- 3 Vanne de barrage
- 4 Capteur de pression
- 5 Purgeur automatique
- 6 Soupape de sécurité
- 7 Clapet anti-retour
- 8 Circulateur de distribution
- 9 Bornier de raccordement
- 10 Carte de gestion des circuits
- 11 Bouteille 78L multifonctions

HRC⁷⁰ - Installations domestiques de 32 à 40kW

Désignation	Référence	Puissance calorifique Maxi à -7°/65°C	Classe énergétique & ETAS 35°C / 55°C
HRC⁷⁰ / Pilote Z1			
HRC ⁷⁰ 32kW tri Z1	151461	20.5kW	A** / A* 151% / 121%
HRC ⁷⁰ 40kW tri Z1	151471	27.5kW	A** / A* 153% / 127%

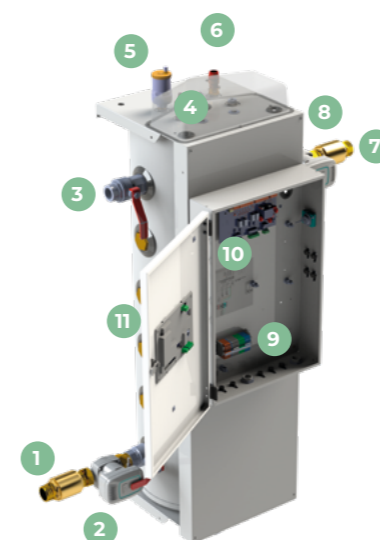
NB : Les ensembles sont livrés avec une sonde extérieure de série. Cela permet d'obtenir + 1,5% sur la valeur ETAS.

(1) Selon modèles.

HRC⁷⁰ Z1 CASCADE

Multifonction, multi-raccord hydraulique, un pilote pour toutes les applications gérant les puissances intermédiaires.



Schéma de principe des solutions CASCADE⁽¹⁾ : HRC⁷⁰ pilote Z1



Les avantages pour le professionnel

Conception

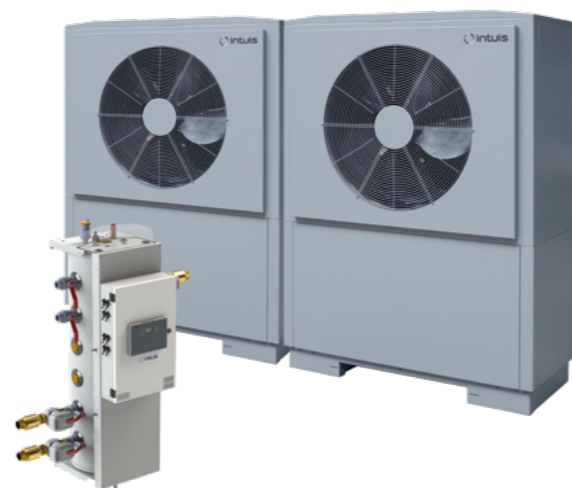
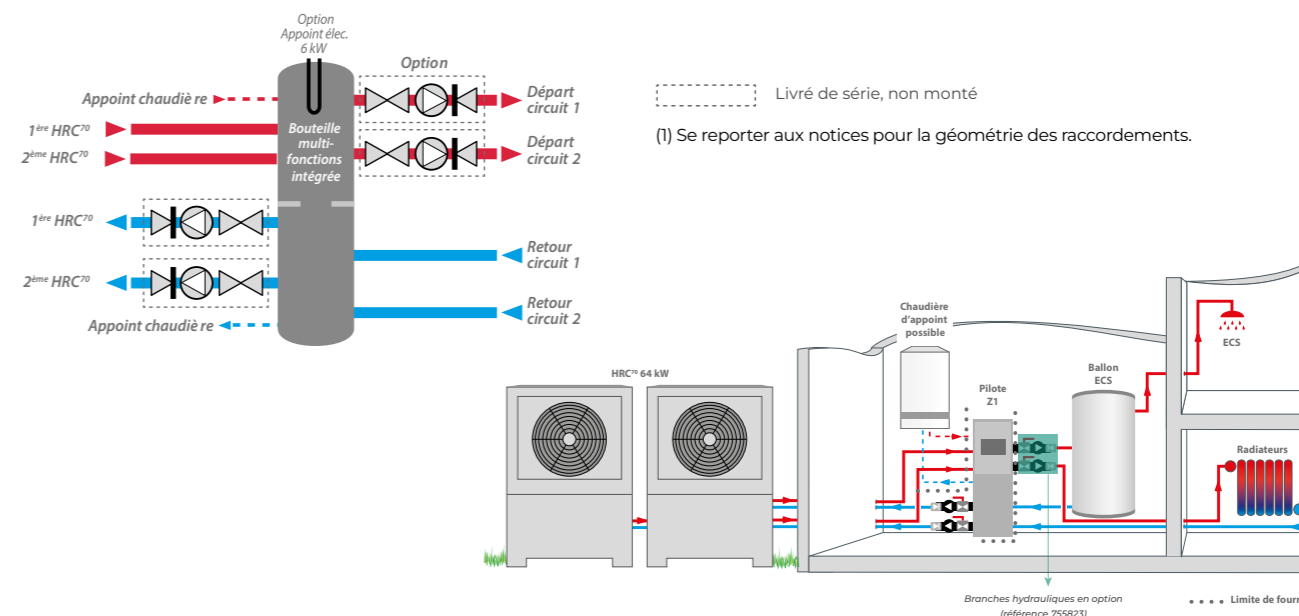
- De nombreuses possibilités de raccordement hydraulique pour gérer plusieurs circuits (chauffage, préparateur ECS et appoint chaudière). Le pré-raccordement est intégré et le raccordement électromécanique est intuitif.
- Solution hybridable avec chaudière.

Performances

- COP normatif jusqu'à 4,6⁽¹⁾.
- Gamme de puissance allant de 40 à 96kW (2x20kW, 2x25kW, 2x32kW, 3x25kW, 3x32kW).
- La haute température (jusqu'à 70°C) rendue possible grâce au fluide R290, assure le chauffage dans toutes les configurations ainsi que les cycles antilégionellose.

Confort & durabilité

- Fabrication robuste avec structure en panneaux acier anticorrosion et protection anti-UV, échangeur tout inox et évaporateur avec traitement anticorrosion.
- L'appoint électrique de 6kW étagé (2, 4, 6kW) mono ou tri est disponible en option.
- Découplage hydraulique du circuit PAC et chauffage.
- Bouteille de découplage multifonctions 78L pour une multitude de configurations d'installation.

Economies

- Le fonctionnement se fait avec ou sans appoint (gaz, électricité...) selon les configurations d'installation.

Les avantages pour vos clients

Conception

- Conception, développement et fabrication en France, le savoir-faire français allié à des usines implantées sur notre territoire.
- Solution répondant à tous les besoins de chauffage et d'eau chaude sanitaire.

Destination

- Solution idéale pour un projet neuf avec chauffage à basse température (plancher ou plafond chauffant, radiateurs basse température) ou radiateurs haute température en rénovation.
- S'installe en remplacement ou en accompagnement d'une ancienne chaudière sans remplacement des radiateurs haute température en place.

Performances

- Nos PAC fonctionnement en thermodynamique jusqu'à -20°C d'air extérieur.

Confort & durabilité

- Solution pilotable à distance avec l'application Tydom pour une gestion d'ambiance personnalisée.
- Sa conception minutieuse lui permet une émission sonore très faible (voir schéma p.5).
- Les circuits sont indépendants pour une durée de vie prolongée.

Environnement

- Le R290 utilisé dans nos PAC est un gaz non fluoré à faible impact environnemental (PRG=3).

Economies

- Nos PAC sont éligibles aux aides financières ainsi qu'à la prime EDF.
- Le COP élevé permet une réduction de l'abonnement au compteur.



Schéma du pilote Z1 Cascade

- Clapet anti-retour
- Circulateur PAC
- Vanne de barrage
- Capteur de pression
- Bornier de raccordement
- Carte de gestion des circuits
- Bouteille 78L multifonctions

HRC⁷⁰ - Installation cascade de 40 à 96kW

Désignation	Référence	Puissance calorifique Maxi à -7°/65°C	Classe énergétique & ETAS 35°/55°C
HRC⁷⁰ 40 à 96kW - PILOTE Z1			
HRC ⁷⁰ 40kW tri Z1 Cascade	151448	29kW	A ⁺⁺ /A ⁺ 164%/129%
HRC ⁷⁰ 50kW tri Z1 Cascade	151453	35kW	A ⁺⁺ /A ⁺ 150%/119%
HRC ⁷⁰ 64kW tri Z1 Cascade	151462	41kW	A ⁺⁺ /A ⁺ 151%/121%
HRC ⁷⁰ 75kW tri Z1 Cascade	151456	52.5kW	A ⁺⁺ /A ⁺ 150%/119%
HRC ⁷⁰ 96kW tri Z1 Cascade	151463	61.5kW	A ⁺⁺ /A ⁺ 151%/121%

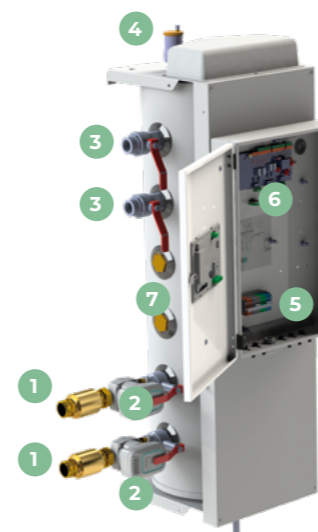
NB : Les ensembles sont livrés avec une sonde extérieure de série. Cela permet d'obtenir +1,5% sur la valeur ETAS.

(1) Selon modèles.

LES BONNES PRATIQUES D'UNE INSTALLATION EN CASCADE

Quelles sont les éléments à prendre en compte pour effectuer une installation en cascade de qualité ?

1. Configurer les équipements

Pour que le pilote communique avec les PAC, il doit pouvoir les identifier.

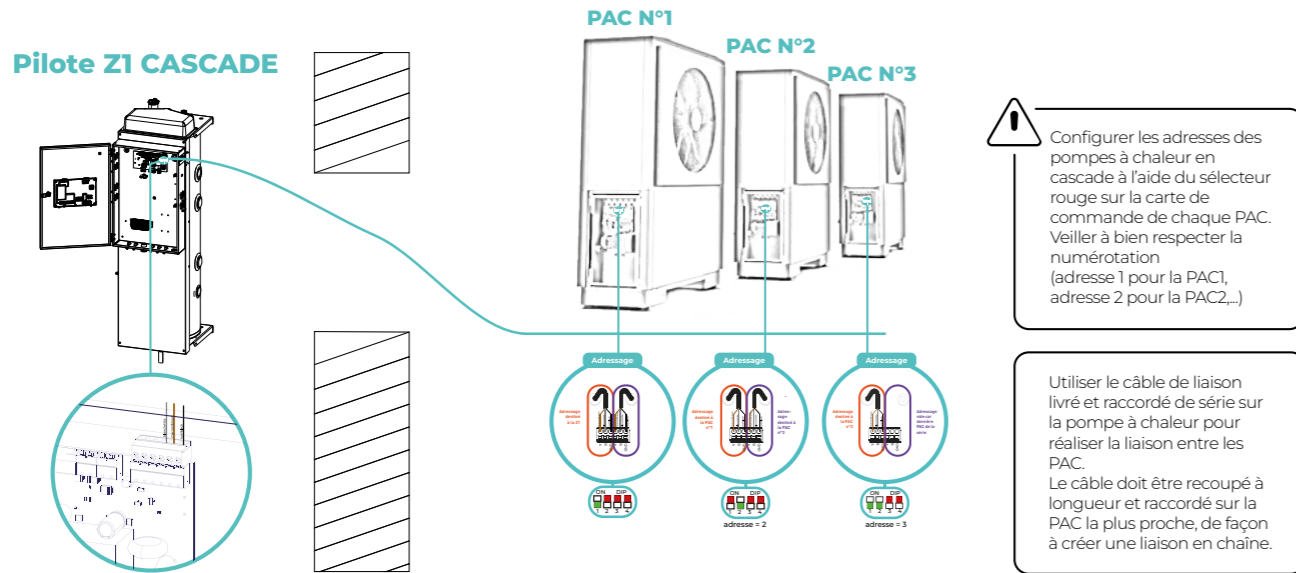

2. Respecter les règles hydrauliques

Sécurité et conformité : Protégez votre installation

- Installez un disconnecteur NF raccordé à l'égout (selon la Norme NF EN 14367) afin de garantir la conformité aux normes de sécurité en vigueur.

Maintenance et durabilité

- Afin de maintenir la qualité de l'eau du circuit de chauffage, de prévenir la formation de boues et de corrosion puis de réguler la pression, il est important de suivre les étapes suivantes :
- Installez des purgeurs automatiques sur chaque point haut de l'installation et des purgeurs manuels sur chaque radiateur.
 - Vérifiez la qualité de l'eau du circuit et, si nécessaire, la traiter.
 - Installez un vase d'expansion d'une capacité suffisante.

Optimisation de la performance

- Installez un pot de décantation en point bas sur le retour du circuit de chauffage.
- Purger, rincer et désembouer le circuit avant sa mise en circulation.

Isolation thermique et économie d'énergie

- Calorifugez les tyauteries et accessoires, conformément au DTU 67.1. Cela contribue à réduire les pertes de chaleur et à améliorer l'efficacité énergétique de l'installation.
- Envisagez une protection antigèle pour les périodes hivernales où le système pourrait être hors tension.
- N'oubliez pas d'installer un inhibiteur de corrosion.

Contrôle de la température

Placez des robinets thermostatiques dans les pièces où sont situés les thermostats d'ambiance pour un contrôle précis de la température.

Rappel : Pour les PAC HRC⁷⁰ de 40kW, vous n'avez pas besoin de branches de raccordement car elles ont leur propre circulateur.

Bon à savoir



Pour l'installation d'un circuit ECS :

- Placez un groupe de sécurité sur l'arrivée d'eau froide sanitaire du ballon pour assurer la sécurité de l'eau chaude.
- Installez des mitigeurs thermostatiques pour éviter les risques de brûlure.
- Raccordez la soupape de surpression qui garantit le bon niveau de pression dans l'installation.
- Installez le filtre fourni sur l'entrée de chaque PAC et nettoyez-le à plusieurs reprises lors de la mise en eau.

3. Suivre les règles électriques

- 1. Resserrez les cosses :** Pour garantir une connexion sécurisée.
- 2. Vérifiez l'intensité absorbée :** Pour vous assurer qu'elle est conforme aux spécifications.
- 3. Vérifiez le nombre et la section des conducteurs d'alimentation.**
- 4. Vérifiez le calibrage des disjoncteurs :** Afin de protéger le circuit électrique et les appareils contre les surcharges et les courts-circuits.
- 5. Raccordez les PAC en cascade à l'aide du câble de liaison fourni et raccordé.**

4. Mettre en service

- 1. Assurez-vous que le système soit étanche,** que toutes les connexions soient bien serrées, que les vannes soient correctement ouvertes et que les raccordements soient sécurisés.
- 2. Effectuez la mise en service du pilote** en configurant l'installation selon les spécifications, en déterminant le nombre de pompes à chaleur et de circuits nécessaires...
- 3. Purgez le circuit** afin d'éliminer tout air ou fluide non désiré et assurer un fonctionnement efficace du circuit.
- 4. Configurez le pilote** en prenant en compte les fonctionnalités et les besoins spécifiques du système (température souhaitée, horaires de fonctionnement...).

5. Effectuer l'entretien et la maintenance

Assurez un entretien conforme aux exigences de la notice afin de maintenir vos garanties.

Mieux comprendre



Les combinaisons possibles du pilote Z1 Cascade

HRC - Cascade Z1

Présentation du Z1

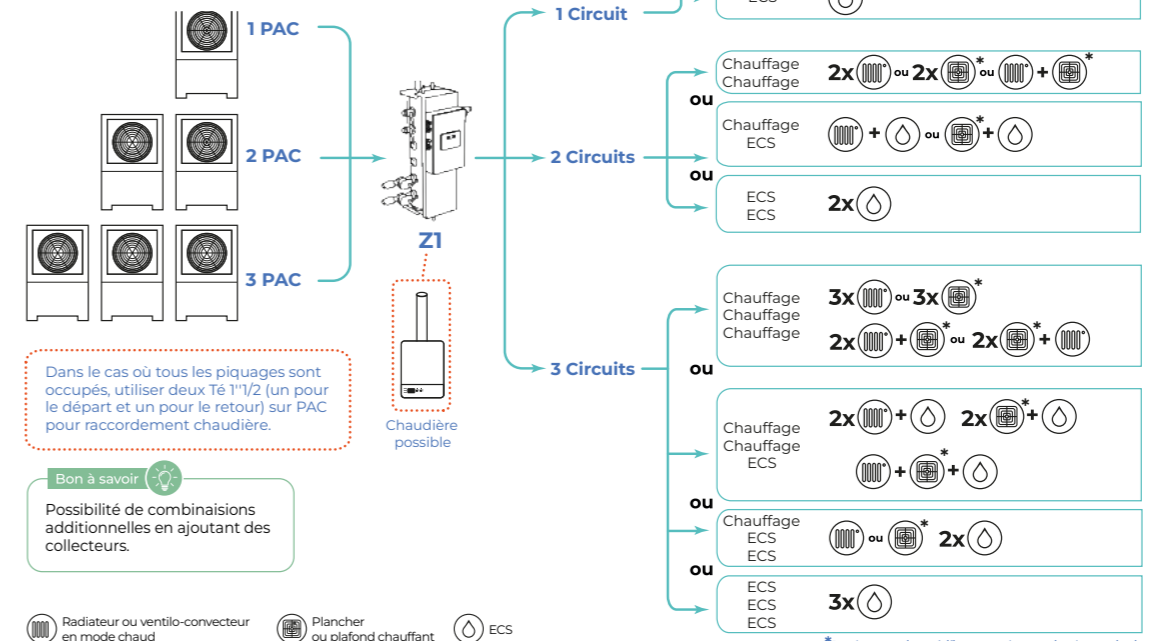

UNITÉ EXTÉRIEURE



Réf. 753102
Câble blindé 2 fils lg 20m



Réf. 754208
Couronne 40m durite DN30



Réf. 751004
Cordon dégivrage externe pour HRC⁷⁰



Réf. 754103
Câble blindé 2 fils lg 50m

UNITÉ INTÉRIEURE



Réf. 710014
KD 10 - Kit disconnecteur



Réf. 710111
Limiteur température plancher chauffant 65°C à réarmement manuel



Réf. 710018
Clapet anti-retour 1" F/F

CIRCUITS ADDITIONNELS

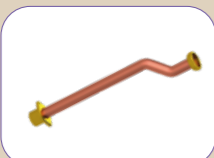

Réf. 754211
Kit deuxième circuit premium+ par Thorix 1C

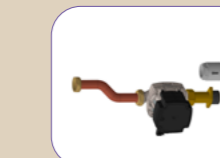

Réf. 753105
Kit deuxième circuit à température identique pour Premium+



Réf. 755823
Branche hydraulique auto 25-125-130



Réf. 411002
Thorix évolution 1C - 1 circuit mélangé + sonde extérieure (LTP intégré)

Réf. 411003
Thorix ÉVOLUTION 2C - 1 circuit direct + circuit mélangé + sonde extérieure (LTP intégré)

CONTRÔLE DES CIRCUITS



Réf. 751009
Sonde d'ambiance avec afficheur

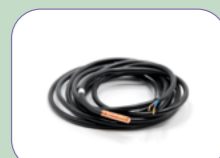

Réf. 710029
Sonde ECS / piscine / cascade

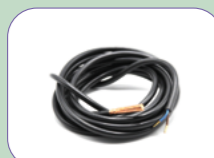

Réf. 710158
Sonde départ vanne 3 voies pour Z1



Réf. 770001
TH RNC/2 radio : thermostat d'ambiance sans fil non chronoproportionnel



Réf. 752202
Aquastat sanitaire

CONNECTIVITÉ



Réf. 730078
Kit modbus PAC



Réf. 770002
Passerelle Thermo-Net

CIRCUITS HYDRAULIQUES



Réf. 710124
Vanne filtre 3/4"



Réf. 710125
Vanne filtre 1"



Réf. 710132
Vanne filtre 1 1/4"

Accessoires pompes à chaleur

Désignation	HRC	Référence
Cordon dégivrage externe pour HRC ⁷⁰	✓	751004
Câble blindé 2 fils lg 20m PAC/pilote (se substitue au câble 10m livré de série)	✓	753102
Câble blindé 2 fils lg 50m PAC/pilote (se substitue au câble 10m livré de série)	✓	754103
Couronne 40m durite DN 30	✓	754208
4 raccords sapin DN30	✓	754210

Accessoires pilotes

Désignation	PREMIUM+ PREMIUM+ 2S	PILOTE Z1	Référence
Sonde d'ambiance avec afficheur + 2% sur la valeur ETAS	✓	Circuit 1 uniquement	751009
TH RNC/2 radio : Thermostat d'ambiance sans fil non chrono-proportionnel* + 2% sur la valeur ETAS (voir page 22)	✓	✓	770001
Sonde ECS / piscine / cascade	✓	✓	710029
Aquastat sanitaire	-	✓	752202
Ballons réchauffeurs sanitaire	✓	✓	(Voir catalogue tarif)
Limiteur température plancher chauffant 65°C à réarmement manuel avec faisceau	✓	✓	710111
Kit Modbus - CET/PAC	✓	✓	730078
Kit 2 ^{ème} circuit à température identique pour Premium+ (intégré dans Premium+ 2S)	✓	-	753105
Clapet anti-retour "1" F/F (nécessaire en cas d'appoint chaudière domestique uniquement)	✓	-	710118
Thorix ÉVOLUTION 1C - 1 circuit mélangé + sonde extérieure 2 ^{ème} circuit à plus basse température	✓	-	411002
Thorix ÉVOLUTION - 2C - 1 circuit direct + 1 circuit mélangé + sonde extérieure - 2 ^{ème} circuit à plus basse température	✓	✓	411003
KD 10 - Kit disconnecteur	✓	-	710014
Branche hydro auto 25-125-130	-	✓	755823
Sonde départ Vanne 3 voies pour Z1	-	✓	710158
Appoint électrique 6kW (230/400V)	-	✓	754105

* Fonctionnement compatible avec tous les thermostats connectables non chrono-proportionnels du commerce.

Accessoires hydrauliques

Désignation	Référence
Vanne filtre 3/4"	710124
Vanne filtre 1"	710125
Vanne filtre 1" 1/4	710132

CARACTÉRISTIQUES PAC ET PILOTES

Caractéristiques PAC 17 à 25 kW



Pompe à chaleur		HRC ⁷⁰ 17/m	HRC ⁷⁰ 17/t	HRC ⁷⁰ 20/t	HRC ⁷⁰ 25/t
Classe énergétique 35°C/55°C		A++/A++	A++/A++	A++/A++	A++/A+
SCOP 35°C/55°C		3,85/3,2	4,2/3,19	4,18/3,3	3,83/3,04
Rendement saisonnier 35°C/55°C ETAS (η _s)	%	151%/125%	165%/125%	164%/129%	150%/119%
Puissance calorifique maxi à -7°C/35°C	kW	14	14	15,5	18,5
Puissance calorifique maxi à -7°C/65°C	kW	12	12	14,5	17,5
Puissance calorifique nominale à +7°C/35°C (EN14511)	kW	7,8	7,9	10,9	10,9
COP à +7°C/35°C nominal (EN14511)	-	4,4	4,9	4,6	4,6
Niveau de pression acoustique nominal (à 5m directivité 4)	dB(A)	37,3	37,3	39,2	38,8
Niveau de puissance (ERP +7°C/55°C)	dB(A)	66	66	67	72
Plage d'air extérieur	°C	-20 à +40	-20 à +40	-20 à +40	-20 à +40
Alimentation électrique	V	230	400	400	400
Disjoncteur de protection	A	40 mono	16 tétrapolaire	16 tétrapolaire	20 tétrapolaire
Courbe du disjoncteur	-	D	D	D	D
Puissance électrique maxi	kVA	7,5	7,5	9,5	11,5
Mode de régulation de la puissance	-		Vitesse fixe étagée 2 compresseurs		
Étages de puissance	-	3	3	2	3
Démarrage progressif	-	oui	non	non	oui
Section mini de câble de puissance	mm ²	3G 10mm ²	5G 4mm ²	5G 4mm ²	5G 6mm ²
Dimensions (H x L x P)	mm	1713 x 1035 x 561	1713 x 1035 x 561	1713 x 1035 x 561	1713 x 1035 x 561
Poids sans eau	kg	219	214	226	228
Débit nominal	L/h	2000	2000	2450	3000
Fluide frigorigène	kg	R290/0,9	R290/0,9	R290/0,9	R290/0,9
Raccordement hydraulique	mm	26/34 mâle	26/34 mâle	26/34 mâle	26/34 mâle

Caractéristiques PAC 32 et 40 kW



Pompe à chaleur		HRC ⁷⁰ 32/t	HRC ⁷⁰ 40 V/t
Classe énergétique 35°C/55°C		A++/A+	A++/A++
SCOP 35°C/55°C		3,85/3,09	3,9/3,25
Rendement saisonnier 35°C/55°C ETAS (η _s)	%	151%/121%	153%/127%
Puissance calorifique maxi à -7°C/35°C	kW	23	30
Puissance calorifique maxi à -7°C/65°C	kW	21	27,5
Puissance calorifique nominale à +7°C/35°C (EN14511)	kW	13,54	20,25
COP à +7°C/35°C nominal (EN14511)	-	4,57	4,64
Niveau de pression acoustique nominal (à 5m directivité 4)	dB(A)	41,8	38,4
Niveau de puissance (ERP +7°C/55°C)	dB(A)	70	60,5
Plage d'air extérieur	°C	-20 à +40	-20 à +40
Alimentation électrique	V	400	400
Disjoncteur de protection	A	32 tétrapolaire	32 tétrapolaire
Courbe du disjoncteur	-	D	D
Puissance électrique maxi	kVA	14,5	17,5*
Mode de régulation de la puissance	-	Vitesse fixe étagée deux compresseurs	
Étages de puissance	-	3	2
Démarrage progressif	-	oui	oui
Section mini de câble de puissance	mm ²	5G 6mm ²	5G 6mm ²
Dimensions (H x L x P)	mm	1713 x 1235 x 561	1580 x 1200 x 1630
Poids sans eau	kg	270	425
Débit nominal	L/h	3750	4700
Fluide frigorigène	kg	R290/1,4	R290/3,2
Raccordement hydraulique	mm	33/42 mâle	40/49 mâle

* Sans PAC gainée.

Caractéristiques PAC cascade



Pompe à chaleur		HRC ⁷⁰ 40 kW (2x20)	HRC ⁷⁰ 50 kW (2x25)	HRC ⁷⁰ 64 kW (2x32)	HRC ⁷⁰ 75 kW (3x25)	HRC ⁷⁰ 96kW (3x32)
Classe énergétique 35°C/55°C		A++ / A++	A++ / A+	A++ / A+	A++ / A+	A++ / A+
SCOP 35°C/55°C		4,18/3,3	3,83/3,04	3,85/3,09	3,83/3,04	3,85/3,09
Rendement saisonnier 35°C/55°C ETAS (η _s)	%	164% / 129%	150% / 119%	151% / 121%	150% / 119%	151% / 121%
Puissance calorifique maxi à -7°C/35°C	kW	31	37	46	55,5	69
Puissance calorifique maxi à -7°C/65°C	kW	29	35	42	52,5	63
Puissance calorifique nominale à +7°C/35°C (EN14511)	kW	10,9	10,9	13,54	10,9	13,54
COP à +7°C/35°C nominal (EN14511)	-	4,6	4,6	4,57	4,6	4,57
Niveau de pression acoustique nominal (à 5m directivité 4)	dB(A)	42,2	41,8	44,8	43,3	46,3
Niveau de puissance (ERP +7°C/55°C)	dB(A)	70	75	73	76,5	74,5
Plage d'air extérieur	°C	-20 à +40	-20 à +40	-20 à +40	-20 à +40	-20 à +40
Alimentation électrique	V	400	400	400	400	400
Disjoncteur de protection	A	16 tri / D	20 tri / D	32 tri / D	20 tri / D	32 tri / D
Puissance électrique maxi	kVA	19	23	29	34,5	35
Mode de régulation de la puissance		Vitesse fixe étagée 2 compresseurs				
Étages de puissance		4	6	6	9	9
Démarrage progressif		Non	Oui	Oui	Oui	Oui
Section mini de câble de puissance	mm ²	5G 4mm ²	5G 6mm ²	5G 6mm ²	5G 6mm ²	5G 6mm ²
Dimensions (H x L x P)	mm	1713 x 1035 x 561	1713 x 1035 x 561	1713 x 1235 x 561	1713 x 1035 x 561	1713 x 1235 x 561
Poids sans eau	kg	226	228	270	228	270
Débit nominal	l/h	2450	3000	3750	3000	3750
Fluide frigorigène	kg	R290 / 0,9	R290 / 0,9	R290 / 1,4	R290 / 0,9	R290 / 1,4
Raccordement hydraulique	mm	26/34 mâle	26/34 mâle	33/42mâle	26/34 mâle	33/42mâle

Caractéristiques pilotes



Pilote		PREMIUM+ et PREMIUM+ 25/170L	Z1
Section mini de câble de puissance	mm ²	5G 2,5 (tri) / 3G 6 (mono)	3G 2,5 (mono)
Disjoncteur de protection de puissance	A	16 (tétrapolaire) / 32 (mono)	10 (mono)
Courbe du disjoncteur	-	C	C
Alimentation électrique	V	400V (tri) de série, adaptable 230 (mono)	230 (mono)
Bouteille multifonctions	L	38 (intégrée dans le pilote)	78
Dimensions du pilote (H x L x P) / Poids à vide du pilote	mm/kg	789 x 590 x 420 / 47	1512 x 410 x 536 / 49
Raccordements hydrauliques	mm	26/34 mâle	40/49 mâle
Raccordement chaudière	-	✓	✓
Appoint électrique (de série)	kW	0/2/4/6kW (mono ou tri)	0/2/4/6kW (mono ou tri)
Découplage des circuits	-	✓	✓

Dimensions PAC

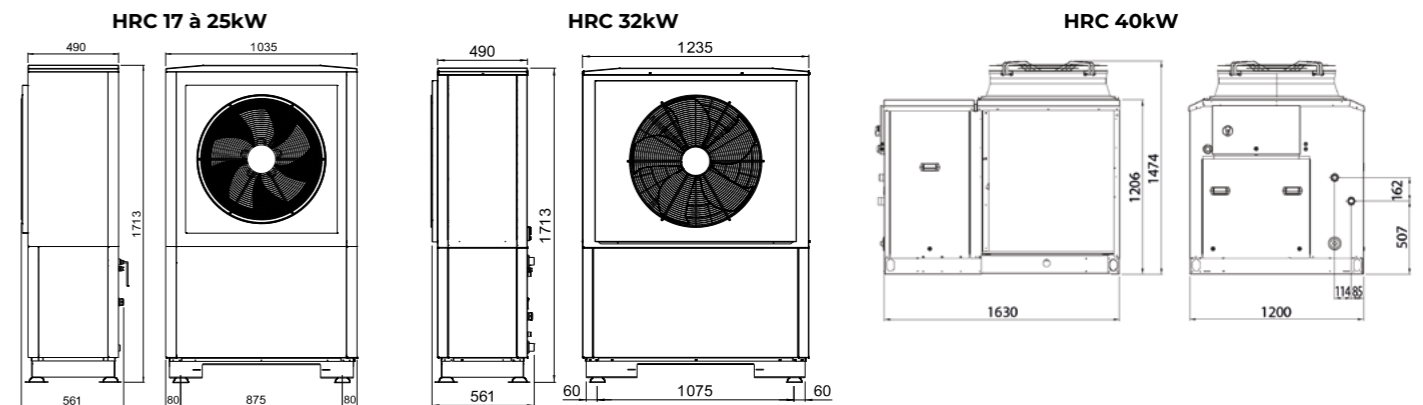

L'OFFRE CONNECTÉE/THERMOSTATS MAISON INDIVIDUELLE

Contrôle d'ambiance radio connectable

TH RNC : Thermostat non chrono-proportionnel :

- Régle la température d'une zone chauffée, déporté dans l'ambiance.
- Communication radio avec un récepteur, installation sans fil.
- Programmation horaire et sur 7 jours du niveau de confort.

Passerelle Thermo-Net :

- Passerelle de communication pour pilotage du confort à distance via une box internet.
- Gestion avec un smartphone, tablette ou à la voix des équipements de la maison connectée.
- Protocole de communication X3D et ZigBee 3.0 pour une compatibilité multiple.
- Application Tydom gratuite à télécharger.
- Permet de piloter également de nombreuses fonctions dans la maison (luminaires, ouvrants, prises...).



Ref. 770001
Thermostat (livré avec son récepteur)



Ref. 770002
Passerelle

Schémas de principe des solutions

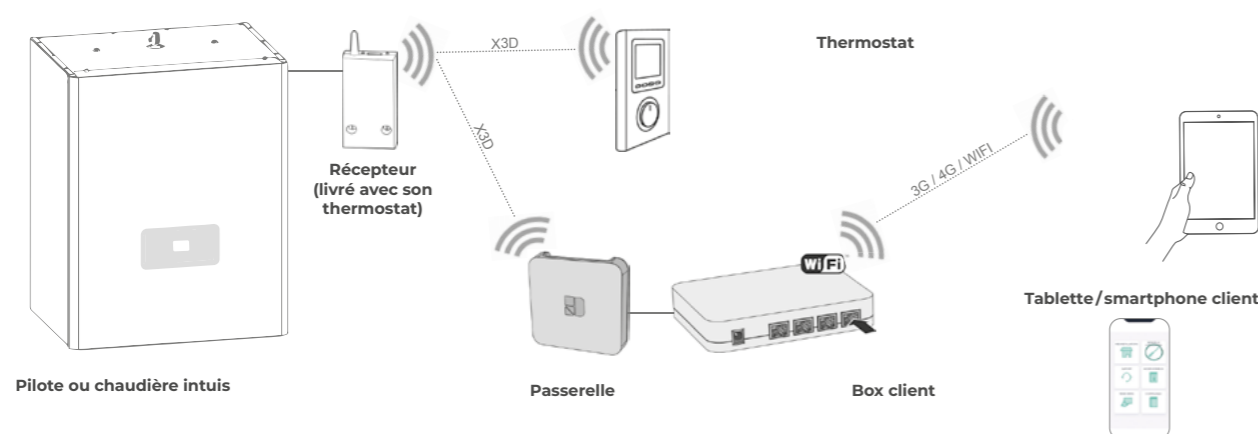

Accessoires thermostats

Désignation	Réf.
TH RNC/2 radio - Thermostat d'ambiance & récepteur sans fil non chrono-proportionnel (1 par circuit)	770001
Thermo-Net - Passerelle de communication (uniquement compatible avec référence 770001)	770002

Téléchargez gratuitement l'application Tydom

Disponible sur Google play et App Store



Mise en place :

- Installation par un professionnel
- Activation par l'utilisateur final

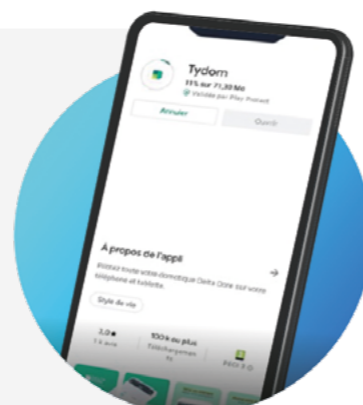

NOS SERVICES PROS

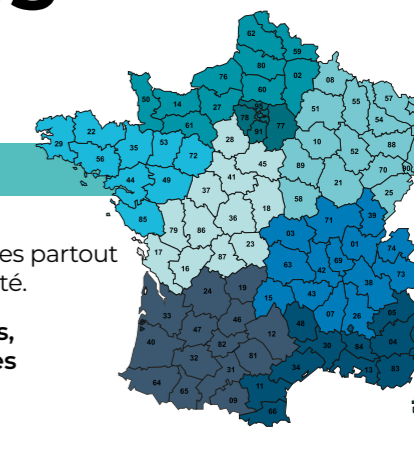

Assistance pro

Véritables alliées de votre activité, nos équipes commerciales présentes partout en France vous accompagnent pour gérer vos projets en toute sérénité.

Pour plus d'accompagnement sur vos projets, contactez le service administration des ventes

09 78 45 10 26
(Prix d'un appel local)

adv@intuis.fr



Export

Pour toute demande hors France métropolitaine, merci de bien vouloir contacter le service commercial export à l'adresse suivante :

export@groupe-intuis.fr



SAV

Pour toutes vos demandes d'information ou d'assistance technique, une équipe de professionnels spécialement formés et basés sur notre site de Feuquières-en-Vimeu (Fr) vous assiste par téléphone et répond à vos questions lors de vos interventions.

Contactez-les au
09 78 45 10 26



Garanties ⁽¹⁾

Pour découvrir nos garanties, scannez ce QRCode !



(1) Ne concernent que la France métropolitaine



intuis

PLUS DE CONFORT, MOINS D'ÉNERGIE.

Auer (intuis) S.A.S. au capital de 6.408.656 €. RCS PARIS : 334 981 958. Code NAF : 2951Z. N° TVA : FR84 334 981 958. Prix publics H.T. Informations sous réserve d'erreurs typographiques. En raison de l'évolution de la technique, la société intuis se réserve le droit de modifier son matériel sans préavis. Illustrations et photos non contractuelles. Édition - 01/2024 - BROCHURE HRC® Imprimé par Grafik plus - 14 rue Montgolfer, 93100 Rosny-sous-Bois - Ne pas jeter sur la voie publique

Siège Social

28 rue de Verdun
92150 Suresnes

intuis thermodynamique

27 rue de la République
80210 Feuquières-en-Vimeu

Service client

+33 (0)9 78 45 10 26
service-client@intuis.fr

Export

export@groupe-intuis.fr





L'installation qui vous convient, Soprogaz le partenaire des grandes marques.

À chaque système de chauffage, une solution d'économies d'énergie peut être préconisée. Cela concerne aussi bien un chauffage à énergie fossile qu'une solution avec une énergie renouvelable.

En cas d'intérêt pour le produit présenté ci-dessus, n'hésitez pas à nous contacter

Par mail : info@soprogaz.ch

Par téléphone : 021 624 57 33

Ou rendez-vous directement sur notre site internet en cliquant sur le bouton ci-dessous.

En vous remerciant pour votre confiance !

L'équipe Soprogaz

Ouvert du lundi au vendredi de
7h30 à 12h et de 13h à 17h

SOPROGAZ^{SA}